



②

# FÖRGASARE

XM  
142-000/1

1

ALLMÄNT OM FÖRGASARE



SOLEX- och WEBER-förgasarna är utrustade med säkringsanordningar på blandställskruvarna. SOLEX-förgasaren har säkringshattar på ställskruvarna på spjällaxeln på den andra kroppen och ställskruv för öppning av spjället under choke.

Om inställningen av avgasreningen inte stämmer, skall ursprungsproppen (*vit på WEBER- och svart på SOLEX-förgasare*) dras ut och, efter inställning, ersättas med en REPARATIONS-propp, (*svart på WEBER-, vit på SOLEX-förgasare*).

Reservdelsavdelningen tillhandahåller, under referensen **4029-T**, en verktygslåda som behövs för att demontera och montera säkringspluggar i SOLEX- och WEBER-förgasarna.

#### INNEHÅLLILADAN 4029-T, Fig. I och II:

- A. Pistol.
- B. Laddningsverktyg för pistol.
- C. Utdragningsverktyg för säkringsproppen **(a)** på den dränkta blandningsskruven (SOLEX).
- D. Utdragningsverktyg för säkringsproppen **(a)** på den dränkta blandningsskruven (WEBER).
- E. Verktyg för att sätta in proppen **(a)** och proppen **(b)** (SOLEX och WEBER).
- F. Verktyg för att knacka av huvudet på hatten **(b)** på blandningsskruven med kopp (SOLEX).
- G. Utdragningsverktyg för hatten **(b)** (SOLEX).
- H. Verktyg för att sätta in säkringshatten på anslagsskruven på spjällaxeln (SOLEX).

Denna låda innehåller också en proppsats för SOLEX-förgasare.

- a) Säkringspropp för blandningsskruv
- b) Säkringshatt för blandningsskruv med kopp.
- c) Säkringshatt för anslagsskruv på spjällaxel.

Reservdelsnummer för hattar (i påsar om 10 st):

#### - Säkringspropp för dränkt blandningsskruv

SOLEX-förgasare ..... Nr 5 489 718 Y (vit)  
WEBER-förgasare ..... Nr (svart)

#### - Säkringshatt för blandningsskruv med kopp

SOLEX-förgasare ..... Nr 5 501 075 U (vit)

#### - Säkringshatt för anslagsskruv på spjällaxel och ställskruv för spjällöppning

SOLEX-förgasare ..... Nr 5 507 643 (vit)

## ANVÄNDNING

### I. DEMONTERING OCH MONTERING AV SÄKRINGSPROPP PÅ DRÄNKT BLANDNINGSSKRUV PÅ SOLEX-FÖRGASARE

DEMONTERING, Fig. III, IV och V:

1. Ladda pistolen A på verktyget B.
2. Borra proppen **(a)**:
  - Placera och håll verktyget C mot pistolen A.
  - Lägg an enheten verktyg-pistol mot proppen(a), och se till att änden påverktyget är riktigt centrerad i proppen och att enheten är uppriktad så gott det går i proppens centrumlinje.
  - Tryck till och dra tillbaka pistolen med verktyget C kvar på förgasaren.
3. Dra ut proppen **(a)**>
  - Ladda pistolen A.
  - Skruva i verktyget C i ryggen på pistolen A.
  - Tryck till för att trycka ut proppen.
4. Ställ in avgasreningensgraden.



2

GENERALITES SUR LA CARBURATION

XM  
142-000/1

3

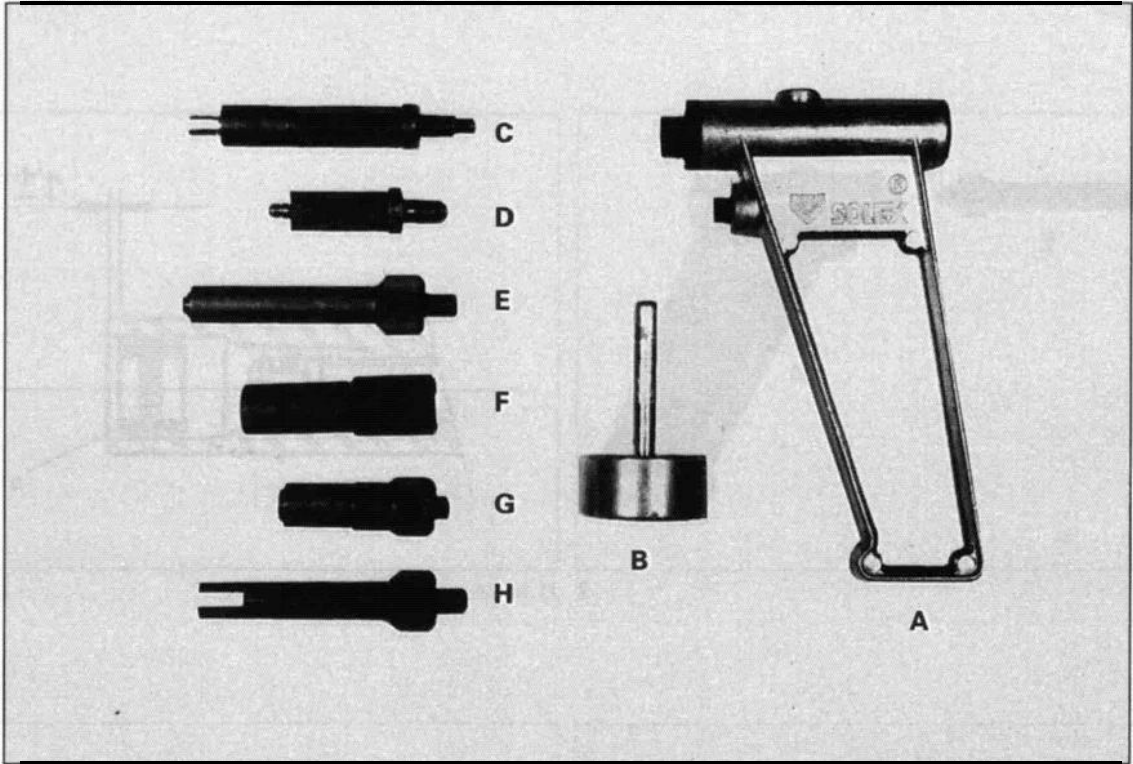

77-212

I

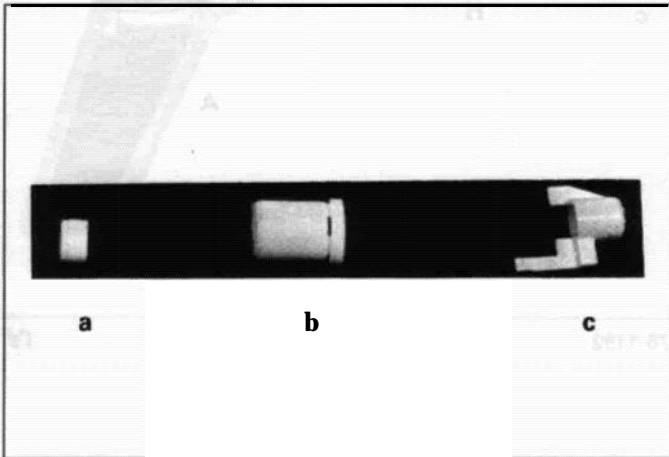

76-1186

II

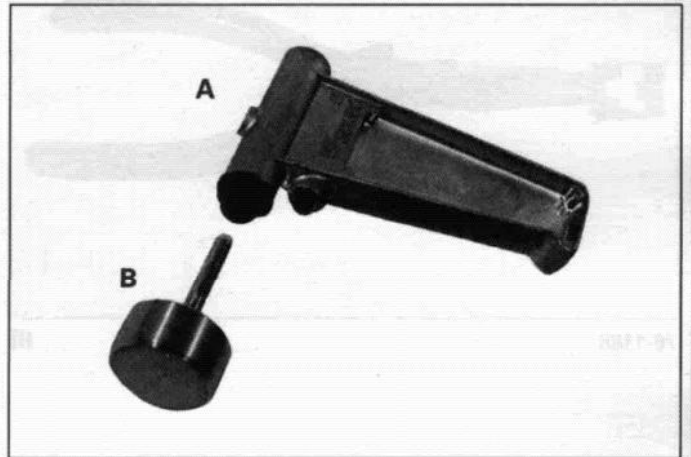

76-1195

III

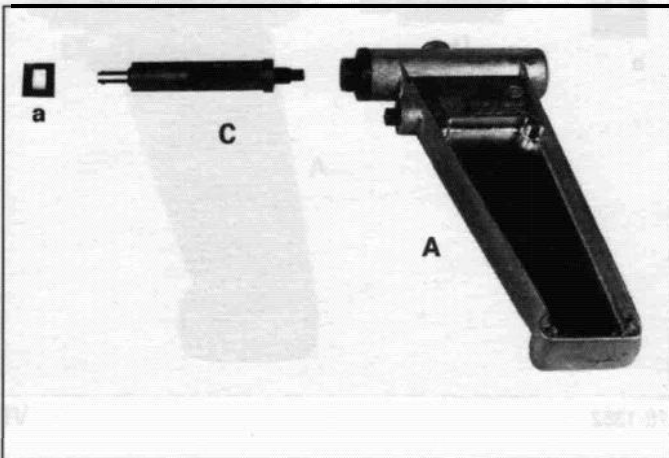

76-1189

IV

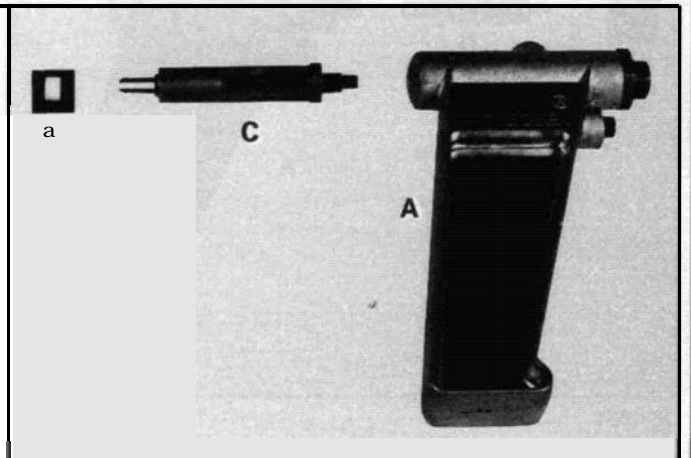

76-1191

V

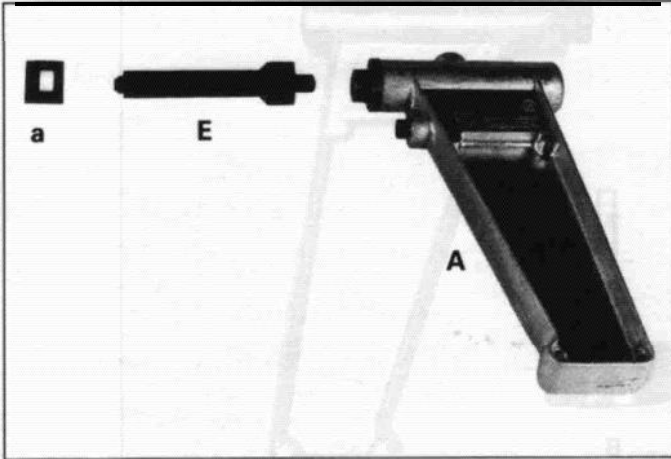

76-1193

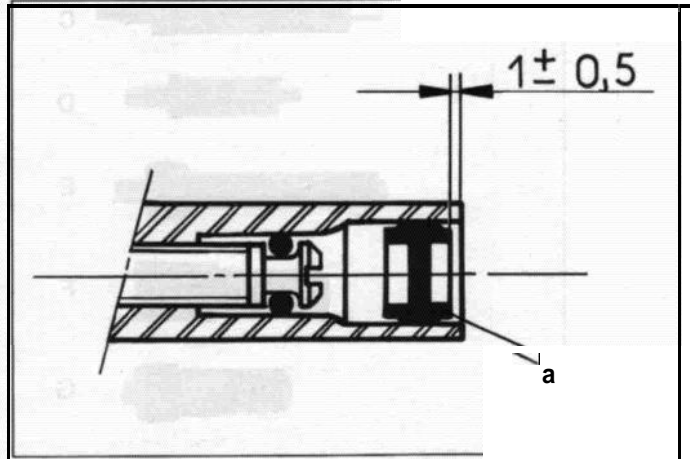

I G.14-27

1

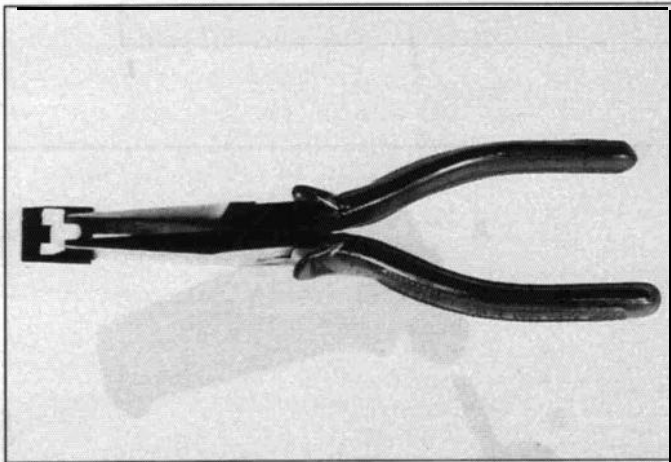

76-1188

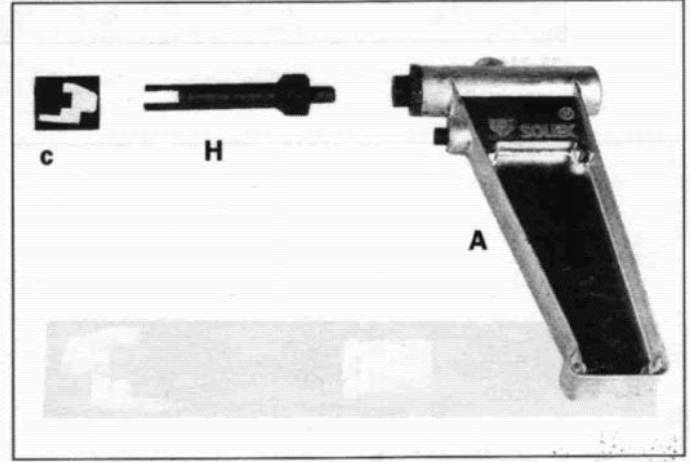

III 76-1192

IV

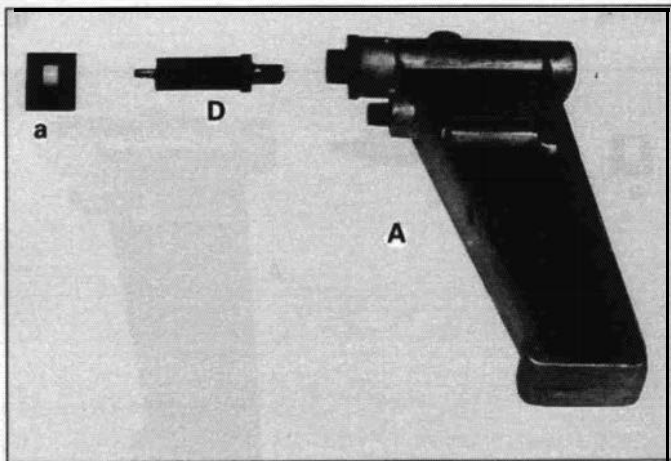

3-1351

V

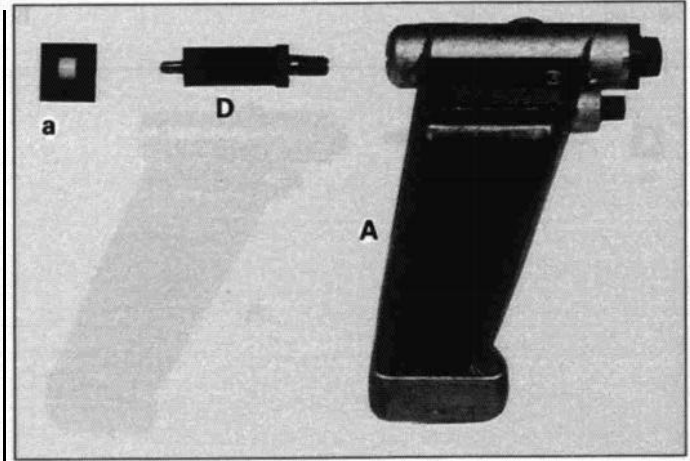

76-1352

VI



2

MONTERING, **Fig. I och II:**

5. Montera säkringsproppen **(a)**:

- ladda pistolen A,
- skruva verktyget E på pistolen A,
- placera proppen **(a)** i sitt urtag på förgasaren,
- tryck på proppen, ända tills den kommit på sin rätta plats.

**II. DEMONTERING OCH MONTERING AV SÄKRINGSHATTEN PÅ SPJÄLLANSLAGSSKRUV (hatt c) PÅ DEN ANDRA KROPPEN PÅ SOLEX-FÖRGASARE**

Denna operation skall genomföras endast i kontroll- och inställningsfall i förgasarprovbänk (typ L'POLLU 2000).

**DEMONTNING OCH MONTERING AV SÄKRINGSHATT PÅ STÄLLSKRUV FÖR SPJÄLLÖPPNING UNDER CHOKE**

DEMONTNING, **Fig. III**

1. Demontera hatten (c) hjälp av en plattång.
2. Ställ in gapet.

Ställ in gapet på spjället med hjälp av bänken. Följ normer i Utrustningsdokumentation nr 14-1/16 ter och nr 14-1/16 quater (*de översänds på begäran till innehavare av kontroll- och inställningsbänk för förgasare*).

MONTERING, **Fig. IV:**

3. Montera hatten (c):
  - ladda pistolen A,
  - skruva i verktyget H på pistolen,
  - sätt på hatten (c) på spjällaxelns anslagsskruv,
  - anbringa enheten verktyg-pistol mot hatten (c) och tryck på.

**III. DEMONTERING OCH MONTERING AV SÄKRINGSPROPP PÅ DRÄNKTBLANDNINGSSKRUV PÅ WEBER-FÖRGASARE**

DEMONTNING, **Fig. V:**

1. Ladda pistolen A på verktyget **B**.
2. Borra proppen **(a)**:
  - placera och håll verktyget **D** mot pistolen A.
  - lägg an enheten verktyg-pistol mot proppen **(a)**, och se till att änden **på verktyget** är riktigt centrerad i proppen och att enheten är uppriktad så gott det **går** i proppens centrumlinje.
  - tryck till och skruva in verktyget i proppen (vänstergänga),
  - dra tillbaka pistolen och lämna verktyget D kvar på förgasaren.
3. Dra ut proppen **(a)**, **Fig. VI:**
  - ladda pistolen A.
  - skruva i verktyget D i ryggen **på** pistolen A.
  - tryck till för att få ut proppen.
4. Ställ in avgasreningsgraden.

**MONTERING, Fig. I:****5. Montera säkringsproppen (a):**

- ladda pistolen A,
- skruva verktyget E på pistolen A,
- placera proppen (a) i sitt urtag på förgasaren (observera monteringsriktningen),
- tryck på proppen, ända tills den kommit på sin rätta plats.

**AVGASRENINGSKONTROLL**

För att uppfylla gällande regler, skall kontroll och inställning av bensindrivna bilar utföras efter följande arbeten:

**I. - MOTORBYTE****II. - FÖRGASARBYTE****III. - ARBETEN PÅ FÖRGASARSYSTEMET**

Utbyte av delar i förgasaren.  
Inställningar på förgasaren.  
Ingrepp i förgasarreglagen.

**IV. - ARBETEN PÅ INSUGSSYSTEMET**

Utbyte eller demontering av:  
- inloppsgrenrör,  
- luftfilter,  
- återcirkulation av vevhusgaser.

**V. - ARBETEN PÅ MOTORN**

Inställning av spelet i ventillyftare.  
Utbyte eller demontering av:  
- cylinderlock,  
- kamaxel,  
- ventillyftare,  
- ventiler,  
- foder och kolvar.

**VI. - ARBETEN PÅ TÄNDSYSTEMET**

Byte eller renovering av tändfördelare (helt eller delvis).  
Inställning eller byte av tändstift.  
Inställning av tändpunkt.

**VII. - ARBETEN PÅ AVGASSYSTEMET**

Utbyte eller demontering av:  
- avgasgrenrör,  
- ljuddämpare eller annan del av avgassystemet.

**VIII. - ARBETEN PÅ AVGASRENINGSSYSTEM**

När bilen har speciell utrustning (*fordon avsedda för SVERIGE, AUSTRALIEN och JAPAN tex.*).



2

GENERALITES SUR LA CARBURATION

XM  
142-000/1

7

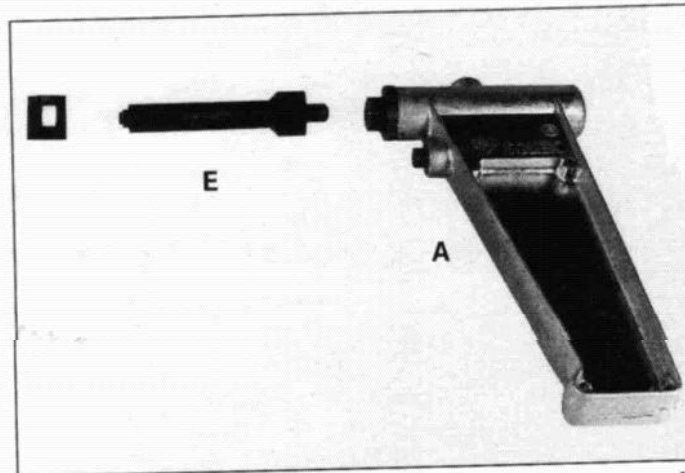

76-1193

I

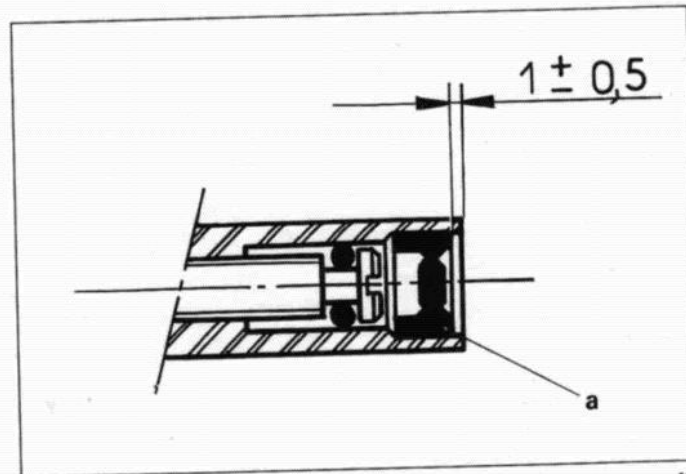

G.14-27

II